

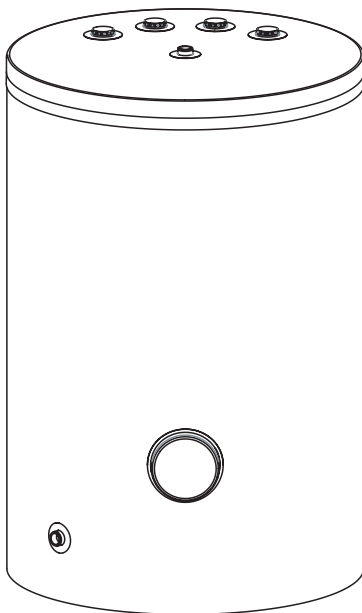

Zbiornik Buforowy
Pufferspeicher
CH buffer tank

PL
DE
EN



SVK

Instrukcja montażu i obsługi
Montage- und Betriebsanleitung
Installation and operation manual

Spis treści

Objaśnienie piktogramów	3
Warunki bezpiecznej i niezawodnej pracy	4
Opis urządzenia	4
Budowa	5
Instalacja	6
Uruchomienie	6
Sposób postępowania w przypadku wystąpienia uszkodzeń lub nieprawidłowości	6
Wycofanie z eksploatacji	7
Recykling i usuwanie odpadów	7
Dane techniczne	8



Przeczytaj uważnie przed użyciem.
Dla bezpiecznego i prawidłowego użytkowania, postępuj zgodnie z instrukcją.
Zachowaj tę instrukcję na przyszłość.

Objaśnienie piktogramów



Prosimy o dokładne przestrzeganie wskazówek bezpieczeństwa w celu wykluczenia ryzyka utraty zdrowia oraz powstania szkód materialnych.



Niebezpieczeństwo

Ten znak ostrzega przed niebezpieczeństwem zranienia.



Uwaga

Ten znak ostrzega przed stratami materialnymi i zanieczyszczeniem środowiska.

Wskazówka

Tekst oznaczony słowem Wskazówka zawiera dodatkowe informacje.



Wskazanie, że instrukcja obsługi powinna być brana pod uwagę podczas obsługi urządzenia lub sterowania w pobliżu miejsca, w którym umieszczony jest symbol.

Obowiązujące przepisy

- Krajowe przepisy dotyczące instalacji
- Ustawowe przepisy bezpieczeństwa i higieny pracy
- Ustawowe przepisy o ochronie środowiska
- Przepisy zrzeczeń zawodowo-ubezpieceniowych
- Aktualne krajowe przepisy bezpieczeństwa

Warunki bezpiecznej i niezawodnej pracy

- zapoznanie się z treścią niniejszej instrukcji obsługi umożliwi prawidłową instalację i eksploatację urządzenia, zapewniając jego długotrwałą i niezawodną pracę,
- zainstalowanie i użytkowanie zbiornika buforowego niezgodne z niniejszą instrukcją jest niedozwolone - grozi awarią i powoduje utratę gwarancji,
- urządzenia nie wolno instalować w pomieszczeniach, w których temperatura otoczenia może obniżyć się poniżej 0°C,
- zamontowanie i uruchomienie zbiornika buforowego oraz wykonanie instalacji towarzyszących należy powierzyć specjalistycznemu zakładowi usługowemu,
- bufor montuje się wyłącznie w pozycji stojącej, ustawiając go na trzech wkręcanych stopkach.
- woda grzewcza powinna spełniać wymagania normy PN-C-04607:1993,
- nie wolno przekraczać temperatury znamionowej 95°C!
- wszelkie nieprawidłowości w pracy urządzenia należy zgłaszać do Serwisu Fabrycznego.

Opis urządzenia



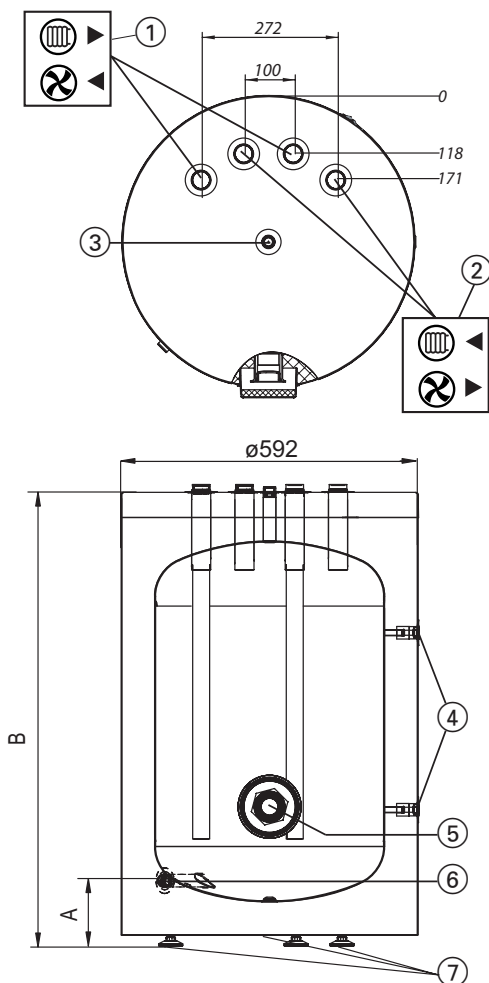

Zbiornik buforowy SVK jest urządzeniem przeznaczonym do magazynowania wody grzewczej i/lub magazynu chłodu we współpracy z pompami ciepła i kotłami grzewczymi. Dodatkowo pełni funkcję rozdzielacza (sprzęgła), separatora hydraulicznego, obiegu grzewczego od kotłowni.

Zbiornik buforowy wykonany jest z blachy stalowej czarnej, wewnątrz w stanie surowym. Zbiornik SVK posiada izolację cieplną.

Maksymalne ciśnienie pracy zbiornika 0,3MPa



Budowa zbiornika buforowego SVK 100.1

- [1] -  Powrót z instalacji grzewczej (5/4")
 Powrót do pompy ciepła (5/4")
- [2] -  Zasilanie instalacji grzewczej (5/4")
 Zasilanie z pompy ciepła (5/4")
- [3] - króciec przyłącza odpowietrznika (1/2")
- [4] - rurka czujnika temperatury
- [5] - króciec grzałki elektrycznej (korek 1 1/2")
- [6] - króciec spustowy (1/2")
- [7] - stopki

Instalacja

- Zbiornik buforowy montuje się wyłącznie w pozycji pionowej.
- Zbiornik buforowy może być zamontowany w instalacji centralnego ogrzewania:
 - systemu otwartego, wykonanej zgodnie z normą PN-B-02413:1991,
 - systemu zamkniętego, wykonanej zgodnie z normą PN-B-02414:1999.
- Zbiornik musi być zamontowany w takim miejscu i w taki sposób, aby wyciek awaryjny ze zbiornika lub przyłączy nie spowodował zalania pomieszczenia.

Uruchomienie

Przed uruchomieniem zbiornika buforowego należy optycznie sprawdzić prawidłowość podłączenia urządzenia.

Sprawdzić szczelność połączeń. Sprawdzić działanie zaworu bezpieczeństwa (zgodnie z instrukcją producenta zaworu).

Wymienniki można dodatkowo wyposażyć w grzałkę elektryczną z termostatem (np. GRW 1.4, GRW 2.0,..). Grzałkę należy wkręcić w miejsce korka 1½".

Maksymalna długość grzałki 450 mm.

Sposób postępowania w przypadku wystąpienia uszkodzeń lub nieprawidłowości

Nieprawidłowość	Instrukcja postępowania
Wyciek wody ze zbiornika	należy odłączyć od zasilania grzałkę elektryczną, następnie zakręcić zawory odcinające instalacje CO i skontaktować się z serwisem
Nadmierny wzrost ciśnienia w zbiorniku	

Wycofanie z eksploatacji

Zużyty produkt nie może być traktowany jako odpad komunalny. Odpowiednie zadysponowanie zużytego produktu zapobiega potencjalnym negatywnym wpływom na środowisko jakie mogłyby wystąpić w przypadku niewłaściwego zagospodarowania odpadów. W celu uzyskania bardziej szczegółowych informacji na temat recyklingu tego produktu, należy skontaktować się z lokalną jednostką samorządu terytorialnego, ze służbami zagospodarowania odpadów.

Recykling i usuwanie odpadów

Usuwanie produktu i wyposażenia:

Produktu ani wyposażenia nie wolno usuwać wraz z odpadami domowymi. Należy zadbać, aby produkt i całe wyposażenie zostały usunięte w sposób prawidłowy. Należy przestrzegać wszystkich obowiązujących przepisów.

Dane techniczne

Zbiornik buforowy		SVK 100.1	
Pojemność znamionowa	I		100
Straty postojowe	W		31
Pojemność magazynowa	I		101,4
Ciśnienie znamionowe zbiornika	MPa		0,3
Temperatura znamionowa	°C		6 - 95
Minimalna temp. wody lodowej	°C		6
Wymiary	A	mm	127
	B		906
Masa (bez wody)	kg		45

Inhaltsverzeichnis

Erläuterung der Piktogramme	10
Bedingungen einer sicheren und zuverlässigen Nutzung	11
Anwendungsbereich	11
Aufbau	12
Montage	13
Inbetriebnahme	13
Vorgehen bei Schäden oder Unregelmäßigkeiten	13
Außerbetriebnahme	14
Recycling und Entsorgung	14
Technische Daten	15



Bitte vor Gebrauch sorgfältig lesen.

Die Anweisungen in dieser Anleitung befolgen, um eine [...] korrekte und sichere Funktionsweise des Produkts sicherzustellen.

Die Anleitung zum späteren Nachschlagen aufbewahren.

Erläuterung der Piktogramme



Bitte die Sicherheitshinweise sorgfältig befolgen, um Gesundheits- und Sachschäden auszuschließen.



Gefahr
Dieses Zeichen warnt vor Verletzungsgefahr.



Achtung
Dieses Zeichen warnt vor Sachschäden und Umweltverschmutzung.

Hinweis

Text, der mit dem Wort Hinweis gekennzeichnet ist, enthält zusätzliche Informationen.



Ein Hinweis darauf, dass die Bedienungsanleitung bei der Bedienung oder Steuerung des Geräts in der Nähe der Stelle, an der das Symbol angebracht ist, gelesen werden sollte.

Geltende Vorschriften

- Nationale Installationsvorschriften.
- Gesetzliche Arbeitsschutzvorschriften.
- Gesetzliche Vorschriften zum Umweltschutz.
- Berufsgenossenschaftliche und versicherungsrechtliche Vorschriften.
- Aktuelle nationale Sicherheitsvorschriften.

Bedingungen einer sicheren und zuverlässigen Nutzung

- Die Bedienungsanleitung ermöglicht eine richtige Installation und Nutzung, bzw. sichert die dauerhafte und sichere Arbeit des Geräts.
- Unsachgemäße Montage und Nutzung des Speichers sind verboten, können Störungen verursachen und zum Garantieverlust führen.
- Das Gerät darf nicht dort montiert werden, wo die Umgebungstemperatur unter 0°C fallen kann.
- Die Montage und Inbetriebnahme des Speichers als auch alle Installationstätigkeiten sollten von einem Fachhandwerker durchgeführt werden.
- Der Pufferspeicher darf ausschließlich in vertikaler Position montiert werden, indem man ihn auf drei eingeschraubten Stellfüßen stellt.
- Das Heizwasser sollte die Normen erfüllen.
- Die Nenntemperatur von 95°C darf nicht überschritten werden!
- Alle Unregelmäßigkeiten im Betrieb des Gerätes müssen dem Werkskundendienst gemeldet werden.

Anwendungsbereich

Der Pufferspeicher SVK ist für das Aufbewahren von Warmwasser und / oder Kältespeicher, in Zusammenarbeit mit Kesseln und Wärmepumpen, vorgesehen. Zusätzlich wirken sie als Verteiler (Kupplung), Hydraulikabscheider, Heizkreislauf aus dem Heizraum.



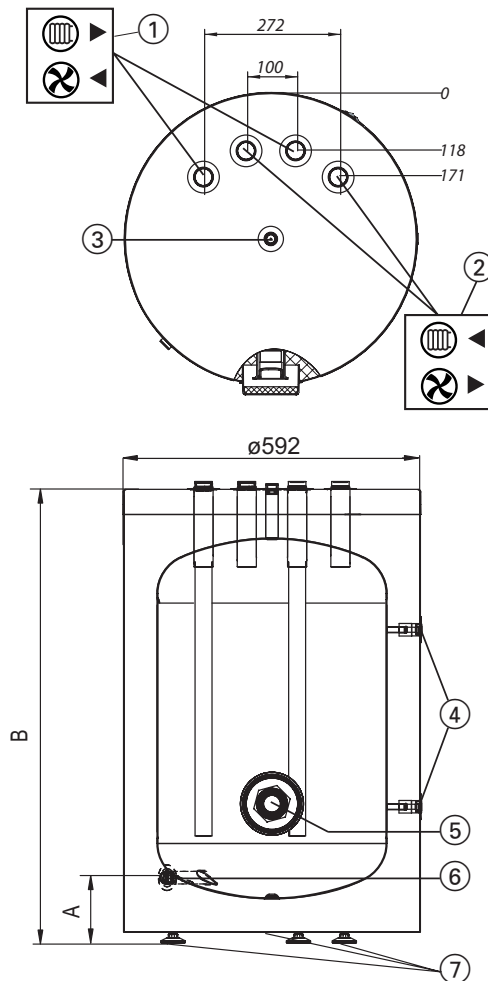

Der Pufferspeicher besteht aus schwarzem Stahlblech, innen unbehandelt. SVK-Speicher ist wärmeisoliert..

Maximaler Arbeitsdruck des Speichers beträgt 0,3 MPa.

Aufbau



Aufbau des Pufferspeichers SVK 100.1

- [1] -  Rücklauf aus der Heizungsanlage (5/4")
-  Rücklauf zu Wärmepumpe (5/4")
- [2] -  Versorgung der Heizungsanlage (5/4")
-  Versorgung von der Wärmepumpe (5/4")
- [3] - Entlüfteranschluss (1/2")
- [4] - Sensorrohr
- [5] - Elektroheizstab-Stutzen (Kork 1½")
- [6] - Ablassanschluss (1/2")
- [7] - Stellfüsse

Montage

- Der Pufferspeicher darf ausschließlich in vertikaler Position montiert werden.
- Der Pufferspeicher kann in einer Heizinstallation montiert werden:
 - eine offene Anlage gemäß Norm.
 - eine geschlossene Anlage gemäß Norm.
- Der Speicher sollte an solchem Ort und auf bestimmte Weise montiert werden, um eventuellen Wasseraustritt aus dem Behälter oder den Wasseranschlüssen im Raum zu vermeiden.

Inbetriebnahme

Vor der Inbetriebnahme sollte man optisch die Anschlüsse des Geräts prüfen. Funktion des Sicherheitsventils überprüfen (gemäß der Bedienungsanleitung des Ventilherstellers).

Die Pufferpeicher können zusätzlich mit einem Elektroheizstab mit Thermostat ausgestattet werden (z.B. GRW 1.4, GRW 2.0, ...).

Der Heizstab sollte man am Platz des 1½" Korks installiert werden.

Die maximale Länge des Heizstabs ist 450 mm.

Vorgehen bei Schäden oder Unregelmäßigkeiten

Unregelmäßigkeit	Verfahrensanweisung
Wasseraustritt aus dem Speicher	Der elektrische Heizkörper muss vom Stromnetz getrennt werden, dann die Absperrventile der Zentralheizungsanlage schließen und den Kundendienst kontaktieren.
Übermäßiger Druckaufbau im Speicher	

Außerbetriebnahme

Das gebrauchte Produkt kann nicht als Siedlungsabfall behandelt werden. Eine sachgerechte Entsorgung des gebrauchten Produkts verhindert mögliche negative Umweltauswirkungen, die bei unsachgemäßer Entsorgung auftreten könnten. Für detailliertere Informationen zum Recycling dieses Produkts wenden Sie sich bitte an Ihre lokale Regierungsbehörde, Abfallentsorgungsdienst.

Recycling und Entsorgung

Entfernung von Geräten und Zubehör:

Geräte und Zubehör dürfen nicht mit dem Hausmüll entsorgt werden.

Es sollte geachtet werden, dass das Produkt und alle Zubehörteile ordnungsgemäß entsorgt werden.

Alle geltenden Gesetze müssen eingehalten werden.

Technische Daten

Pufferspeicher		SVK 100.1	
Nennkapazität	I		100
Stillstandsverluste	W		31
Speicherkapazität	I		101,4
Speicher-Nenndruck	MPa		0,3
Nenntemperatur	°C		6 - 95
Minimale Eiswassertemperatur	°C		6
Bemessung	A	mm	127
	B		906
Gewicht ohne Wasser	kg		45

Contents

Explanation of symbols	17
Assembly and operating instructions	18
Product description	18
Construction	19
Installation	20
Start-up	20
How to deal with damage or irregularities	20
Decommissioning	21
Recycling and waste disposal	21
Technical data	22



Read this manual thoroughly before use.
Follow the manual to ensure safe and correct operation of the product.
Keep the manual for reference.

Explanation of symbols



Follow the safety instructions carefully in order to prevent injury and damage.



Danger

This sign warns against danger of injury.



Note

This sign warns against property damage and environmental pollution.

Tip

Text marked with the word Tip contains additional information.



Refer to this manual when operating the product or its controls labelled with this symbol.

Applicable laws and regulations

- National electrical wiring and water plumbing installation codes.
- Statutory occupational hygiene and safety regulations.
- Statutory environmental protection regulations.
- Regulations of professional and insurance associations.
- Prevailing national safety regulations.

Assembly and operating instructions

- Read and strictly follow this assembly and operating instructions to ensure a long life and reliable buffer tank operation.
- The manufacturer of this buffer tank will not be liable for any damages due to the failure to follow this assembly and operating instructions.
- The buffer tank must not be installed in rooms where the temperature may drop below 0°C.
- The buffer tank installation and initial start-up as well as all hydraulic work must be performed by a qualified installer.
- The buffer tank is designed for standing vertical installation - screw on three feet.
- Connections with water installation must be made in accordance with the legally binding standards.
- Rated temperature of water in the buffer tank should not exceed 95°C!
- All irregularities in the operation of the device should be reported to the Factory Service.

Product description

SVK buffer tank is intended for heating water and/or cold storage with co-operation with central heating boilers and heat pumps. Additionally, buffer tanks may also perform the following function: divider (hydraulic clutch), hydraulic separator, heating circuit from the boiler room.



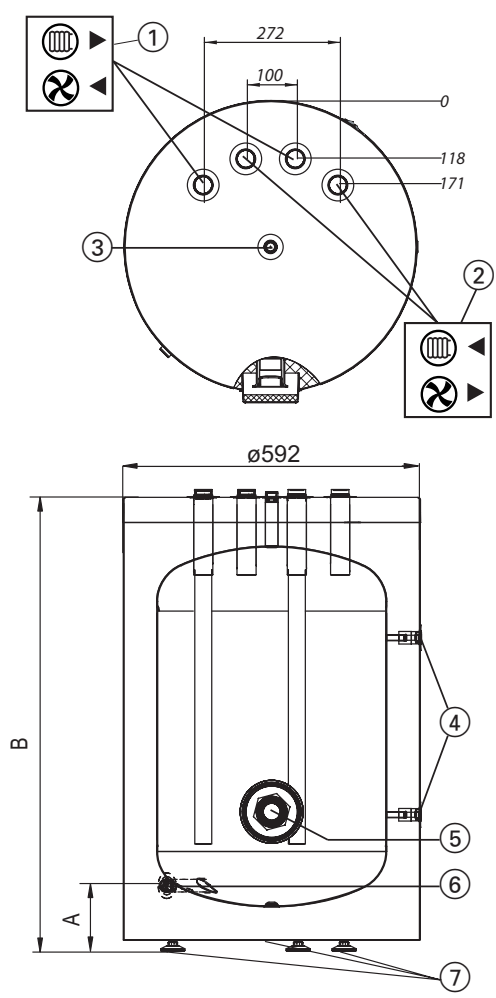

A buffer tank is made of black steel sheet, the inner surface of the tank is a raw steel. SVK buffer tank has a thermal insulation.

The maximum working pressure of buffer tank is 0,3MPa.

Construction



Buffer tank SVK 100.1

- [1] -  CH return (5/4")
 HP return (5/4")
- [2] -  CH feed (5/4")
 HP feed (5/4")
- [3] - Air vent connection (1/2")
- [4] - Sensor pipe
- [5] - immersion heat connection (cork 1 1/2")
- [6] - drainage (1/2")
- [7] - feet

Installation

- Buffer tank is designed for vertical mounting only (screw feet).
- Buffer tank can be installed in the following central heating systems:
 - open system, in accordance with legally binding requirements,
 - closed system, in accordance with legally binding requirements.
- Buffer tank must be mounted in the place and in such a way to avoid room flooding caused by leaking tank or connectors.

Start-up

Check out the pipe connections and make sure that you observe the connection diagrams before start-up.

Check out for water leaks. Check out the safety valve performance in accordance to valve manufacturer's instruction.

The buffer tank is suitable for fitting an immersion heater with thermostat (GRW 1.4, GRW 2.0). The immersion heater must be fitted in cork 1 1/2". A maximum length of immersion heater: 450 mm.

How to deal with damage or irregularities

Irregularity	Instructions for conduct
Leakage of water from the tank	The electric heater must be disconnected from the power supply, then turn off the shut-off valves of the central heating system and contact the service department.
Excessive pressure increase in the tank	

Decomissioning

Used product must not be treated as a household waste. By disposing of this product correctly you will help to prevent potential negative consequences for the environment that could otherwise arise through inappropriate waste handling. For more detailed information about recycling of this product, please contact your local authority waste management service.

Recycling and waste disposal

Removal of product and equipment:

Do not dispose of the product or equipment with household waste. Make sure that the product and all equipment is disposed of properly. Observe all applicable regulations.

Technical data

CH buffer tank			SVK 100
Storage capacity		l	100
Standstill losses		W	31
Storage capacity		l	101,4
Rated pressure storage		MPa	0,3
Rated temperature		°C	6 - 95
Minimum temp. of chilled water		°C	6
Dimensions	A	mm	127
	B		906
Weight (empty)		kg	45



KOSPEL Sp. z o.o. 75-136 Koszalin, ul. Olchowa 1, Poland
tel. +48 94 31 70 565
serwis@kospel.pl www.kospel.pl
Made in Poland